

CLE



**CLEAR FIT**

ИНСТРУКЦИЯ ПОЛЬЗОВАТЕЛЯ

CLEAR FIT SPORT

Эллиптический тренажер  
**SUPERLINE**  
SL 403

SPORT  
CLEAR FIT

**ERC**

## УВАЖАЕМЫЙ ПОКУПАТЕЛЬ!

Благодарим Вас за то, что отдали предпочтение оборудованию нашей марки. Наша команда работала над тем, чтобы при использовании оборудования вы получили много приятных моментов и ваши тренировки были полезными и интересными. Наше оборудование разработано в соответствии с высокими требованиями качества, функциональности и проходит многоступенчатое тестирование. Мы уверены, что Вы будете довольны приобретением и данная модель удовлетворит все ваши требования.

Перед началом эксплуатации оборудования внимательно изучите настоящее руководство, в котором содержится важная информация, касающаяся Вашей безопасности, а так же рекомендации по правильному использованию и ухода за ним.



Если у вас возникли трудности со сборкой, настройкой, использованием нашего оборудования или пришло время проводить регулярное техническое обслуживание, просим вас связаться с официальным сервисным центром **SUNNY FITNESS**:



## СОДЕРЖАНИЕ

ИНСТРУКЦИЯ ПО ТЕХНИКЕ БЕЗОПАСНОСТИ .....	4
ФУРНИТУРА.....	5
СБОРКА .....	6
ОБЗОР КОНСОЛИ.....	17
РАЗМИНКА.....	20
ДИАГНОСТИКА И УХОД.....	22
ВЗРЫВ-СХЕМА .....	23
ТАБЛИЦА КОМПЛЕКТУЮЩИХ ЧАСТЕЙ.....	25
ГАРАНТИЙНЫЕ ОБЯЗАТЕЛЬСТВА.....	28

### **ВАЖНО!!**

Перед использованием устройства внимательно и полностью прочитайте данную инструкцию. Технические характеристики и описание конкретной модели тренажера могут отличаться от приведенных на иллюстрациях и могут быть изменены производителем без предварительного уведомления. Актуальную версию руководства по эксплуатации можно скачать на сайте [clear-fit-sport.ru](http://clear-fit-sport.ru)

## ИНСТРУКЦИЯ ПО ТЕХНИКЕ БЕЗОПАСНОСТИ

Тренажеры CLEAR FIT SPORT разработаны специально для удобных и эффективных тренировок в домашних условиях. Относительно небольшие габариты тренажеров этой серии не создадут неудобства в Вашем доме, и при этом в любую погоду у Вас под рукой будет тренажер, предоставляющий возможность провести легкую пробежку или полноценную тренировку на выносливость. Регулярные тренировки помогут значительно улучшить Ваше здоровье, самочувствие, физическую форму и настроение, что позволит повысить общий уровень качества Вашей жизни. Независимо от того, поставили ли Вы перед собой цель подготовиться к соревнованиям или просто наслаждаться здоровой жизнью, наши тренажеры, разработанные по новым технологиям, помогут Вам достичь любой цели.







**Обязательно прочитайте инструкцию по технике безопасности перед использованием тренажера!**

- 1.** Данный тренажер предназначен только для домашнего, а не для коммерческого использования.
- 2.** Внимательно прочитайте данное руководство и всю сопроводительную литературу перед использованием тренажера.
- 3.** Не подпускайте к тренажеру детей и домашних животных. Не оставляйте без присмотра детей, если они находятся в той же комнате, где стоит тренажер. Тренажер – это не игрушка, поэтому родители и воспитатели не должны забывать о естественном для детей желании играть, что в свою очередь может привести к некорректному использованию тренажера и травмам.
- 4.** Если детям разрешается пользоваться тренажером, тренировки должны проводиться под постоянным наблюдением взрослых.
- 5.** Поместите тренажер на ровную поверхность, вокруг тренажера обеспечьте свободное пространство, чтобы не ограничивать движения во время занятий. Не используйте тренажер на улице, вблизи водоемов при повышенной влажности и значительных перепадах температуры.
- 6.** Не допускайте попадания внутрь тренажера посторонних предметов.
- 7.** В тренажере есть движущиеся части. В целях безопасности следите, чтобы во время тренировки никто не находился поблизости, особенно дети.
- 8.** Никогда не задерживайте дыхание во время тренировки. Вы должны дышать ровно в соответствии с темпом и уровнем нагрузки тренировки, которую Вы выбрали.
- 9.** Не забывайте об отдыхе в промежутках между тренировками, он способствует повышению мышечного тонуса. Начинаящим рекомендуется заниматься дважды в неделю и постепенно увеличивать количество тренировок до 4 – 5 раз в неделю.
- 10.** Перед тренировкой не забудьте снять все украшения, включая кольца, цепочки и броши.
- 11.** Во время занятий на тренажере надевайте удобную спортивную одежду и обувь. Не надевайте свободную одежду, так как она может попасть в движущиеся части тренажера.
- 12.** Протирайте тренажер после каждого использования. В целях Вашей безопасности делайте полную проверку тренажера каждые 2-3 недели.
- 13.** При поломке тренажера незамедлительно обратитесь в сервисный центр. Не пытайтесь отремонтировать тренажер самостоятельно.

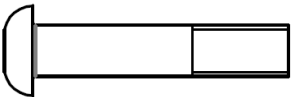
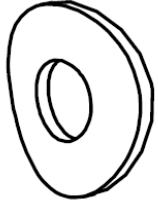
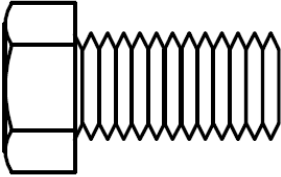
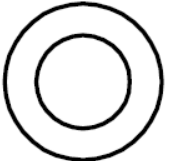
### ВНИМАНИЕ!!

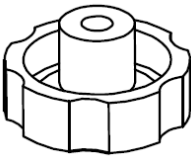
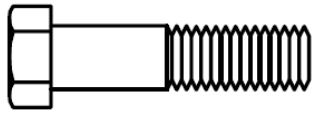
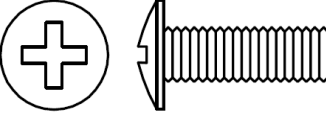
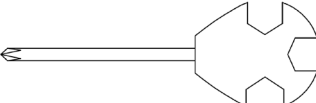
При любых физических нагрузках желательно проконсультироваться у лечащего врача.

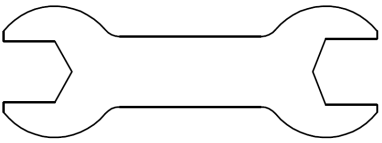
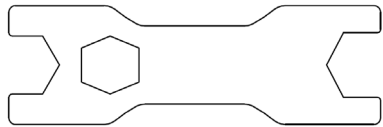
## ФУРНИТУРА

17		18		19		34	
35		38		54		58	
A		B		C		D	
E							

№	Наименование	Кол-во	№	Наименование	Кол-во
17	Болт М8*43*20*Н3	4	58	Болт М5*10	4
18	Шайба d8*Ф20*2*R16	4	A	Ключ с отверткой S13-S14-S15	1
19	Болт М8*16*S14	8	B	Шестигранный ключ S6	1
34	Шайба d8*Ф16*1.5	6	C	Ключ S13-S14	1
35	Гайка М8*Н7.5*S13	6	D	Ключ S17-S19	1
38	Гайка М8*Ф60*30	4	E	Шестигранный ключ S5	1
54	Болт М8*45*20*S14	4			

## СБОРКА

### Шаг 1:

Закрепите переднюю поперечную опору (40) и заднюю поперечную опору (48) на основной раме (45) с помощью болтов (41), шайб (37) и гаек (46).

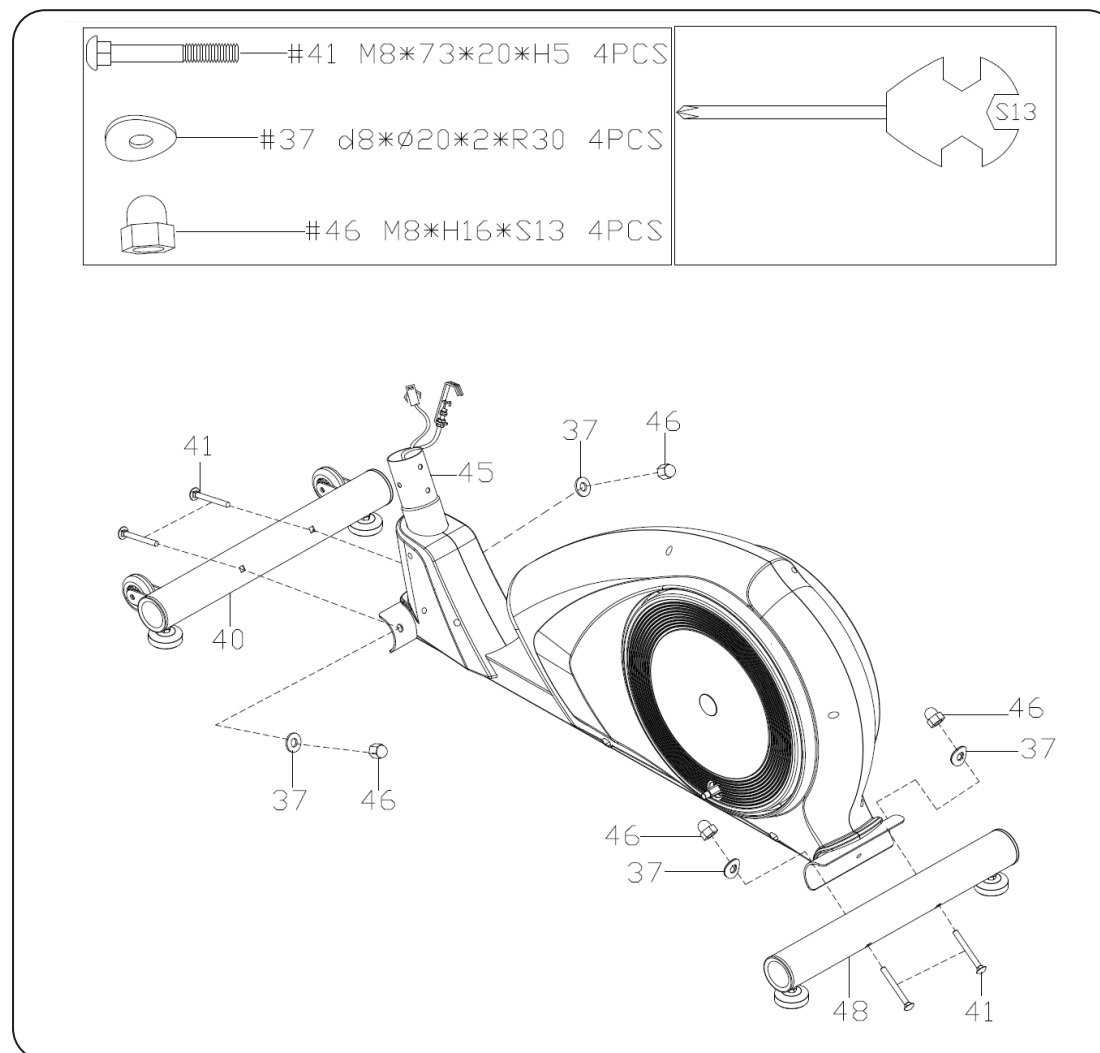

## Шаг 2:

Снимите болты (19), пружинные шайбы (8) и шайбы (37) с основной рамы (45). Аккуратно соедините верхний провод консоли (29) с проводом датчика (43), а затем соедините тросик нагрузки (36) с нижним тросиком нагрузки (44). Вставьте стойку консоли (25) в основную раму (45) и закрепите её с помощью болтов (19), пружинных шайб (8) и шайб (37).

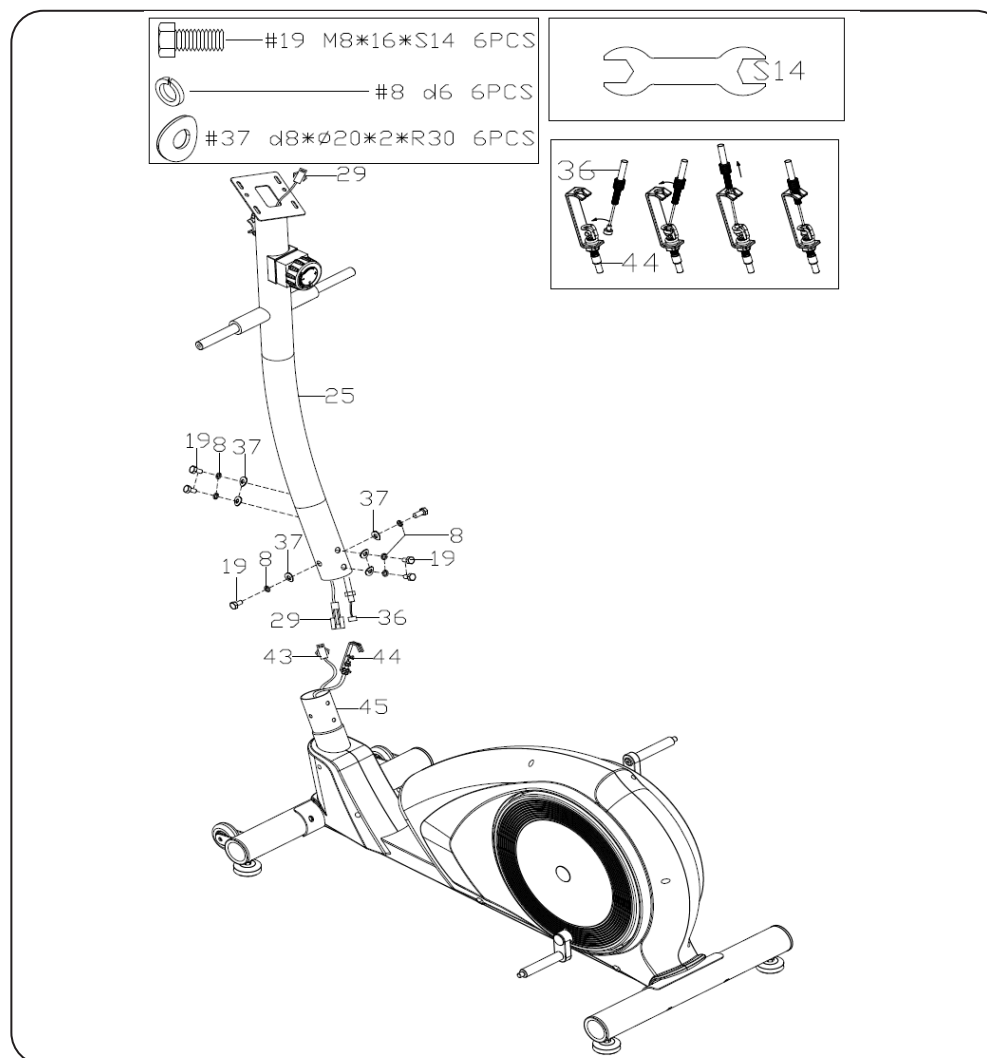

### Шаг 3:

Прикрепите поручень (21L/R) к стойке консоли (25) и закрепите их с помощью болтов (19), пружинных шайбы (8) и шайбы (20).

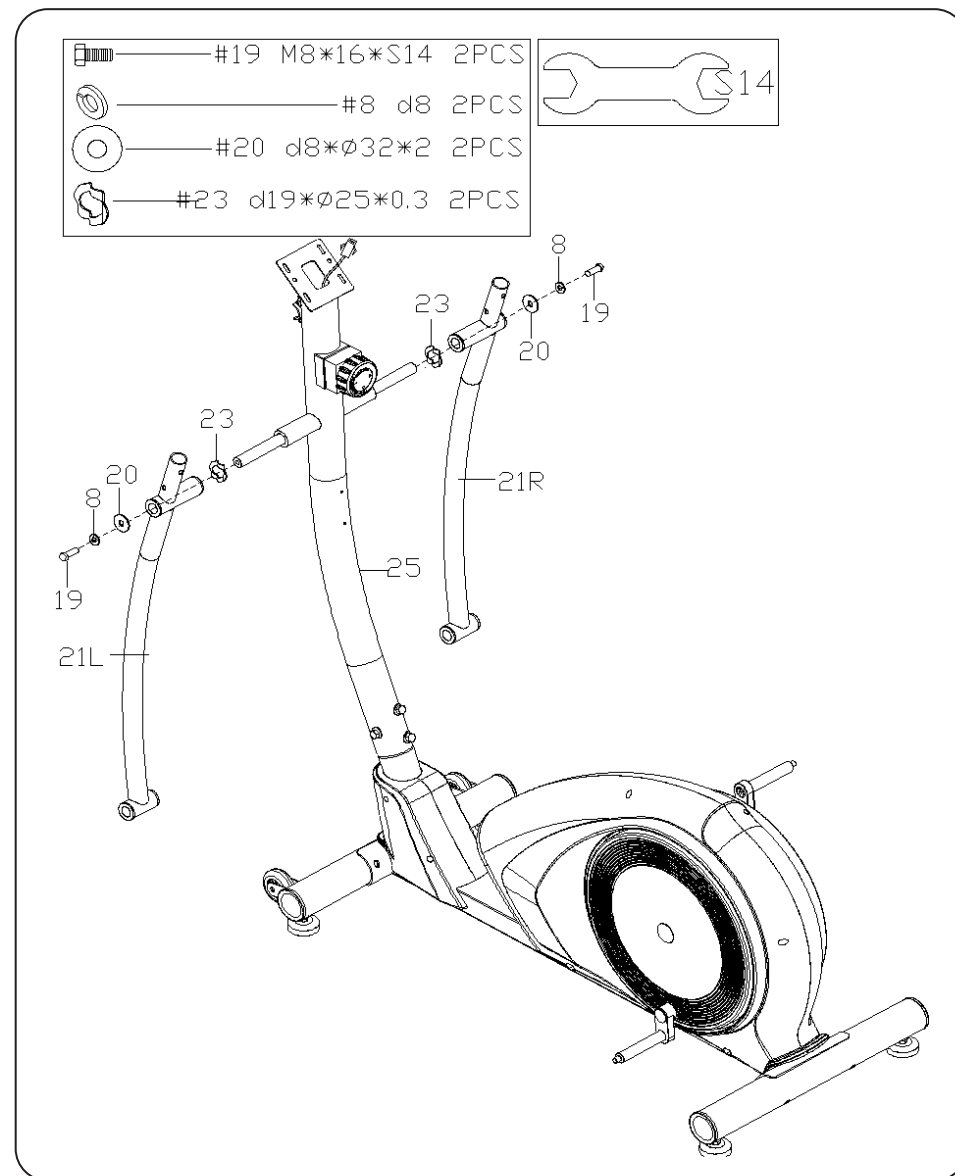

**ВНИМАНИЕ!!**

Во время сборки не допускайте пережатия провода элементами конструкции тренажера.

#### Шаг 4:

Снимите гайки (56), шайбы (57), волнистые шайбы (23) с основной рамы (45). Закрепите опору педали (52L/R) и шайбы (23) на основной раме (45) с помощью гаек (56) и шайб (57).

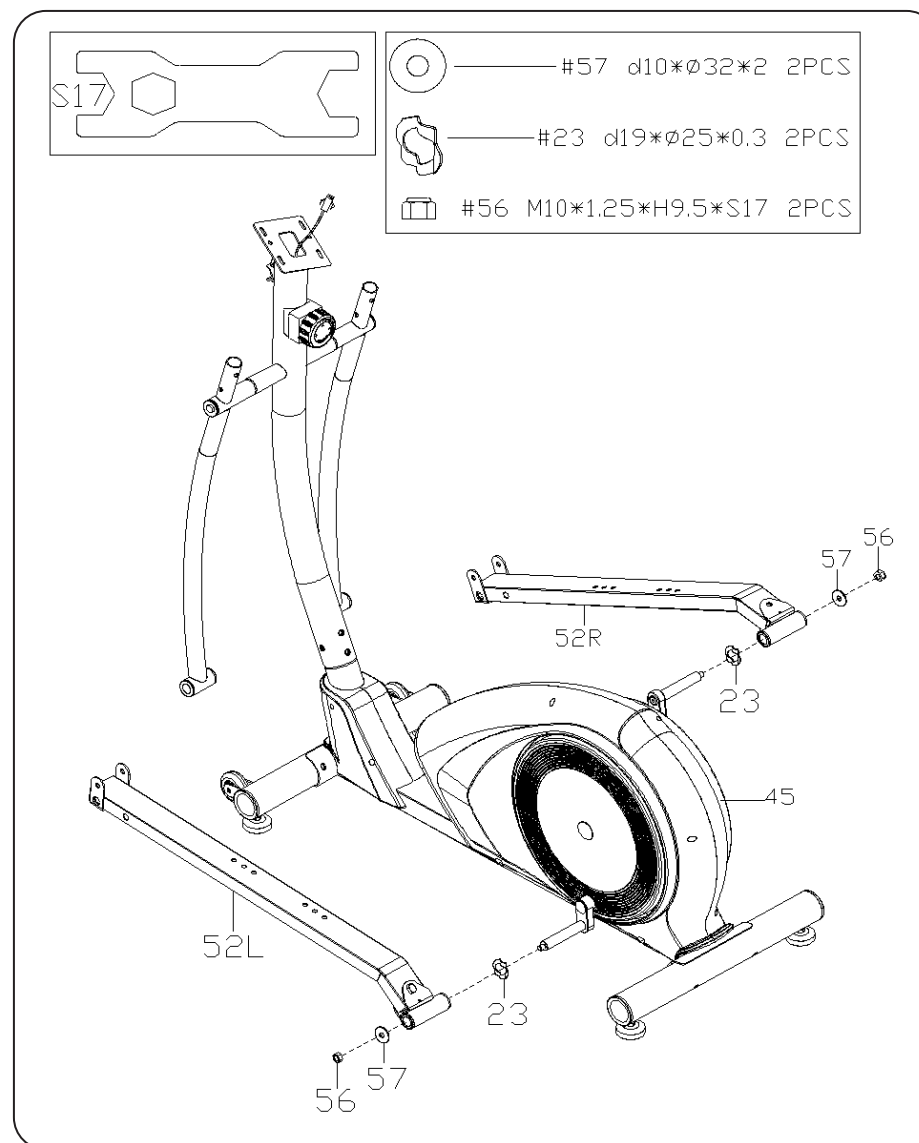

**ВНИМАНИЕ!!**

Убедитесь, что все болты и гайки надежно затянуты

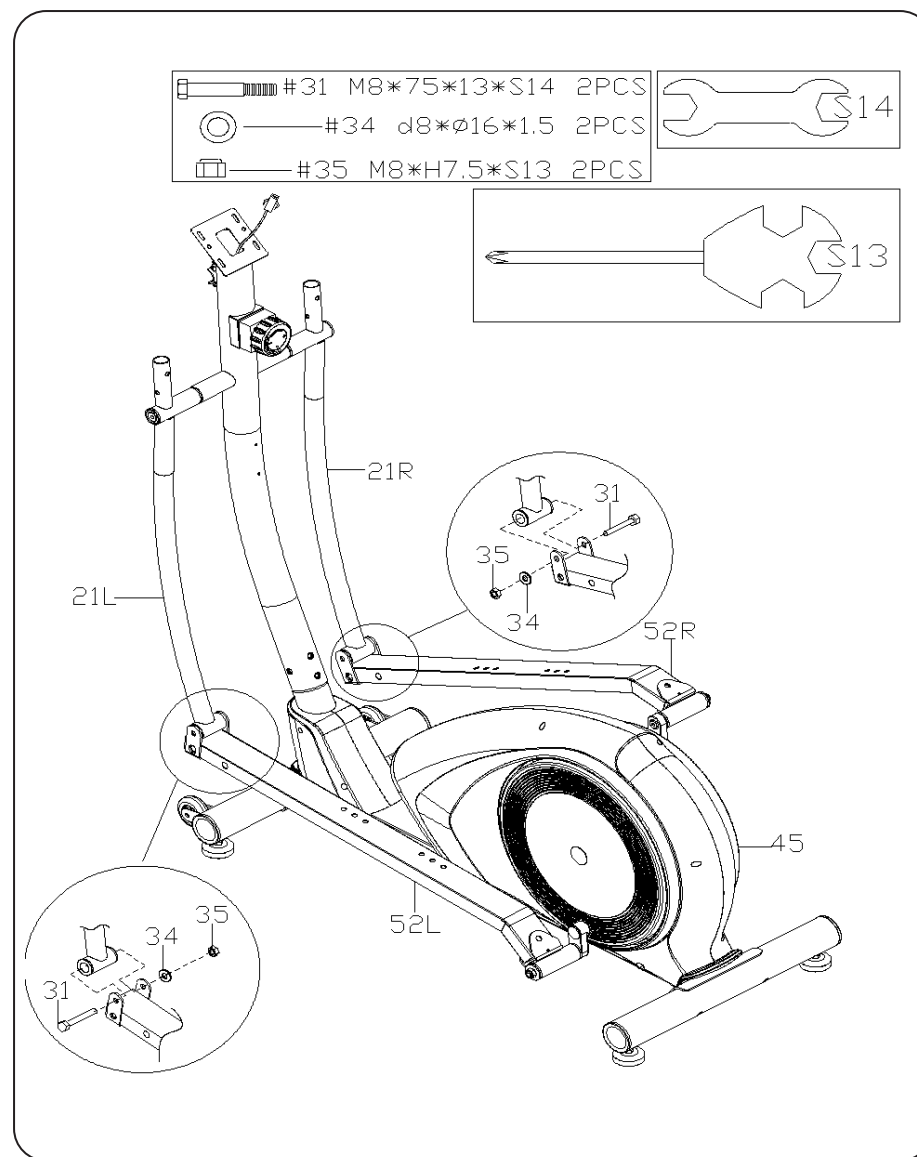

### Шаг 5:

По очереди соедините подвижный поручень (21L/R) и опору педали (52 L/R) с помощью болтов (31), шайб (34) и гаек (35).

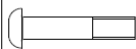

### Шаг 6:

Закрепите ручки (14L/R) на подвижные ручки (21 L/R) с помощью болтов (17), шайб (18) и гаек (35).

	17#	M8*40*15*S5	4PCS
	18#	d8*Φ20*2*R16	4PCS
	35#	M8*H7.5*S13	4PCS

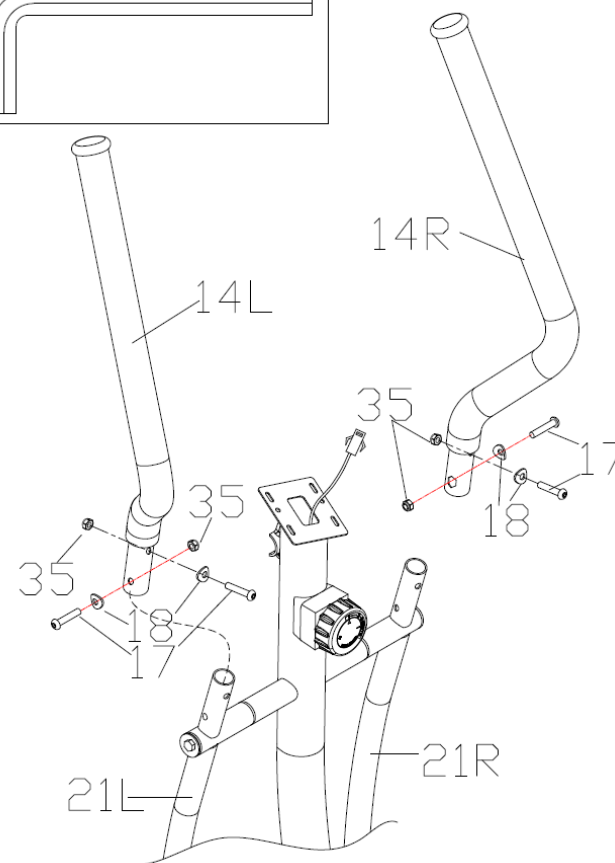

### Шаг 7:

Закрепите педали (53 L/R) на опоры педалей (52L/R) с помощью болтов (54), шайб (34) и гаек (38).

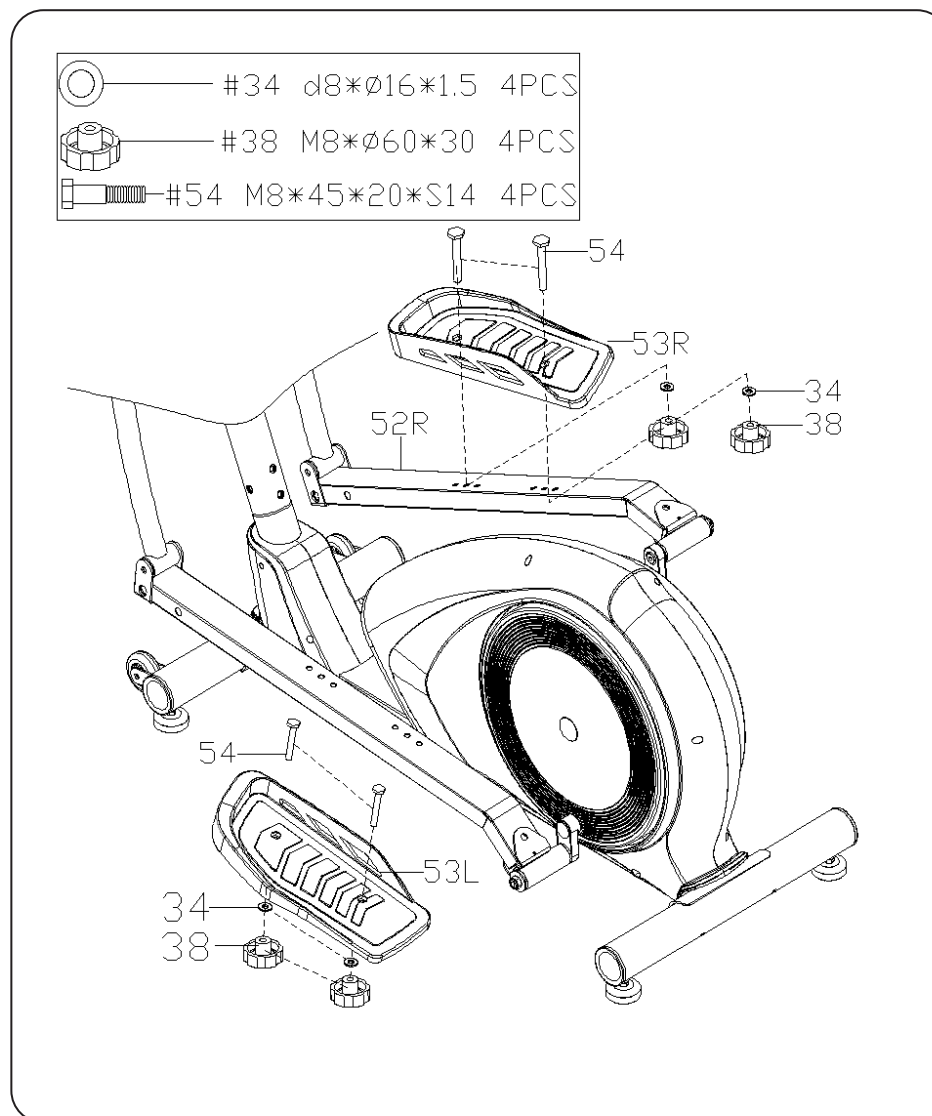

## Шаг 8:

Установите заглушки (59L/R) и заглушки (61 L/R) на подвижном элементе опоры педали (66) с помощью болтов (58).

Установите заглушки (50L/R) и заглушки (55 L/R) на опоры педали (52 L/R) с помощью болтов (49).

Установите накладки (16 L/R) и накладки (30 L/R) на подвижные поручни (21L/R).

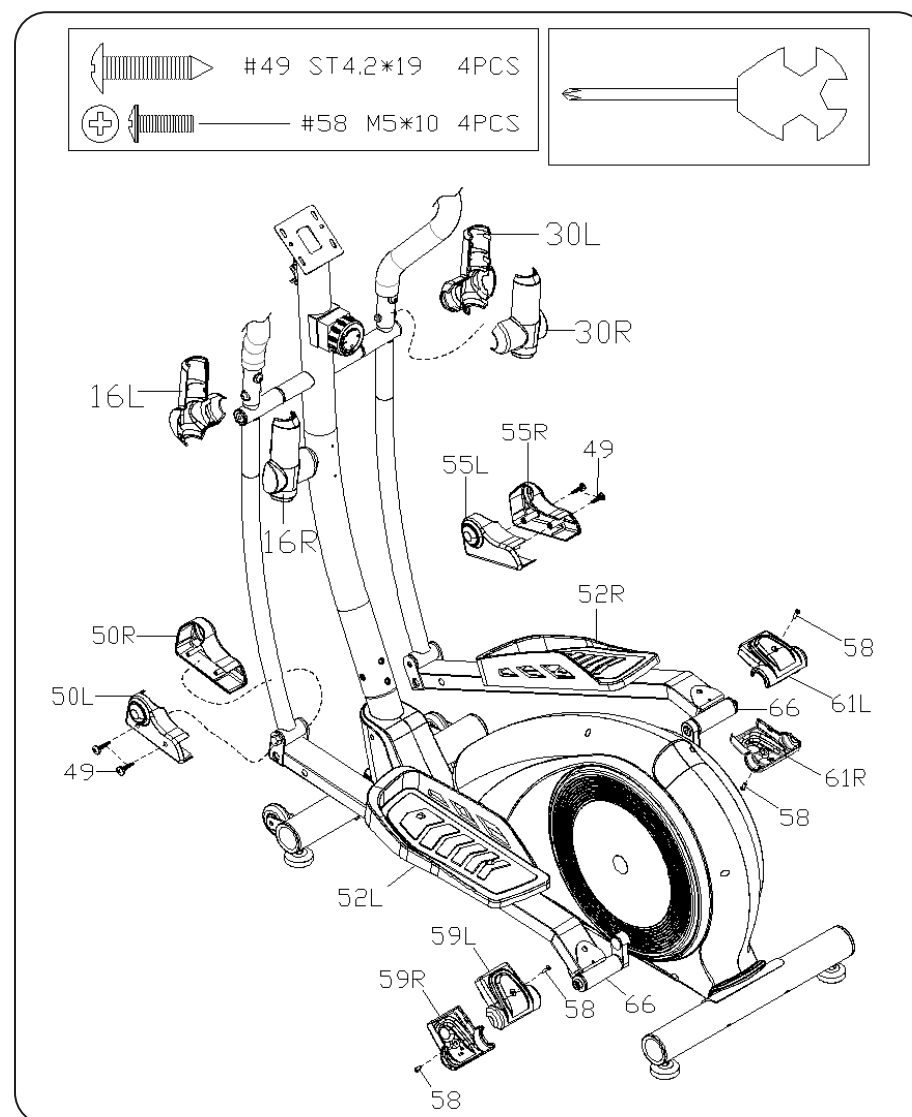

### Шаг 9:

Закрепите средний поручень (4) на стойке консоли (25) с помощью болтов (9) и шайб (8), затем установите заглушку поручня (10).

Вставьте провод датчиков пульса (12) в отверстие на задней крышке консоли (1).

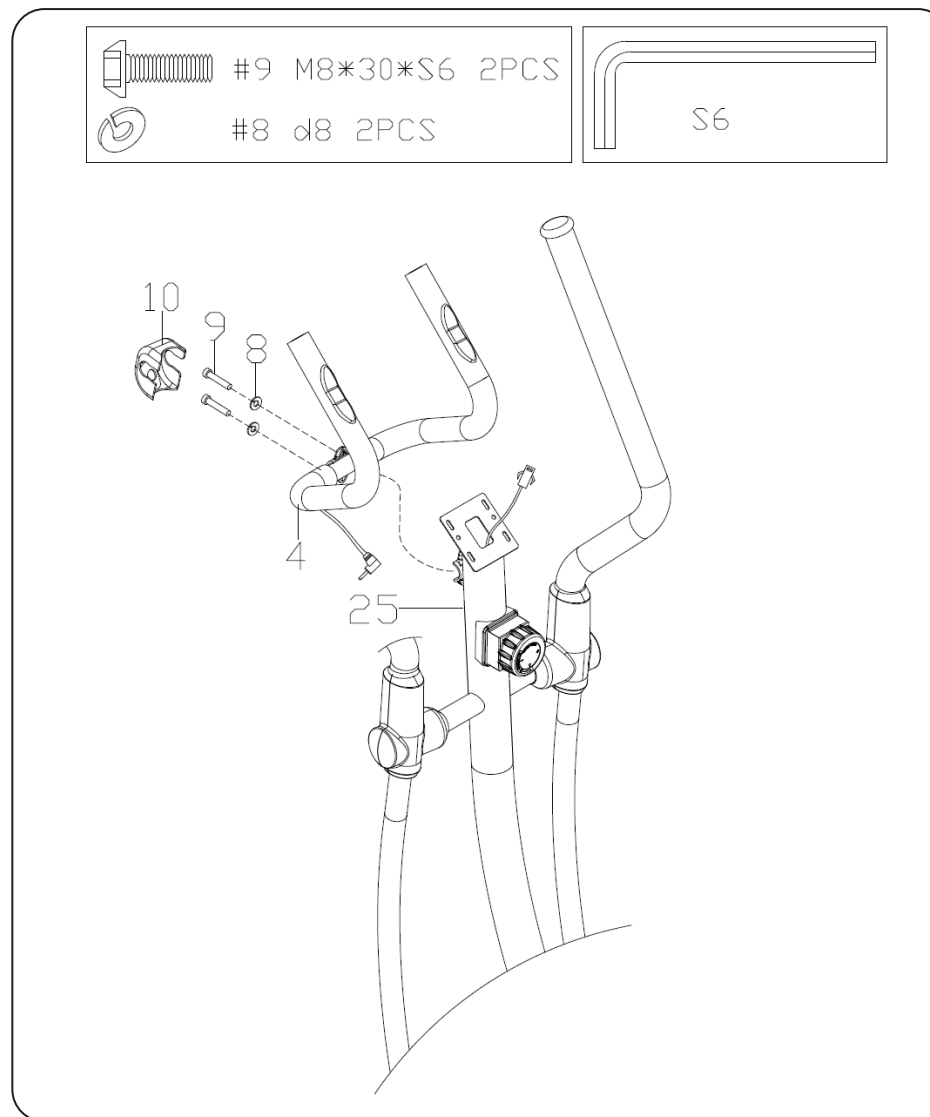

### Шаг 10:

Присоедините верхний провод консоли (1) к нижнему проводу консоли (29). Закрепите консоль (1) на стойке консоли (25) с помощью болтов (28).

Вставьте провод датчиков пульса (12) в отверстие на задней крышке консоли (1).

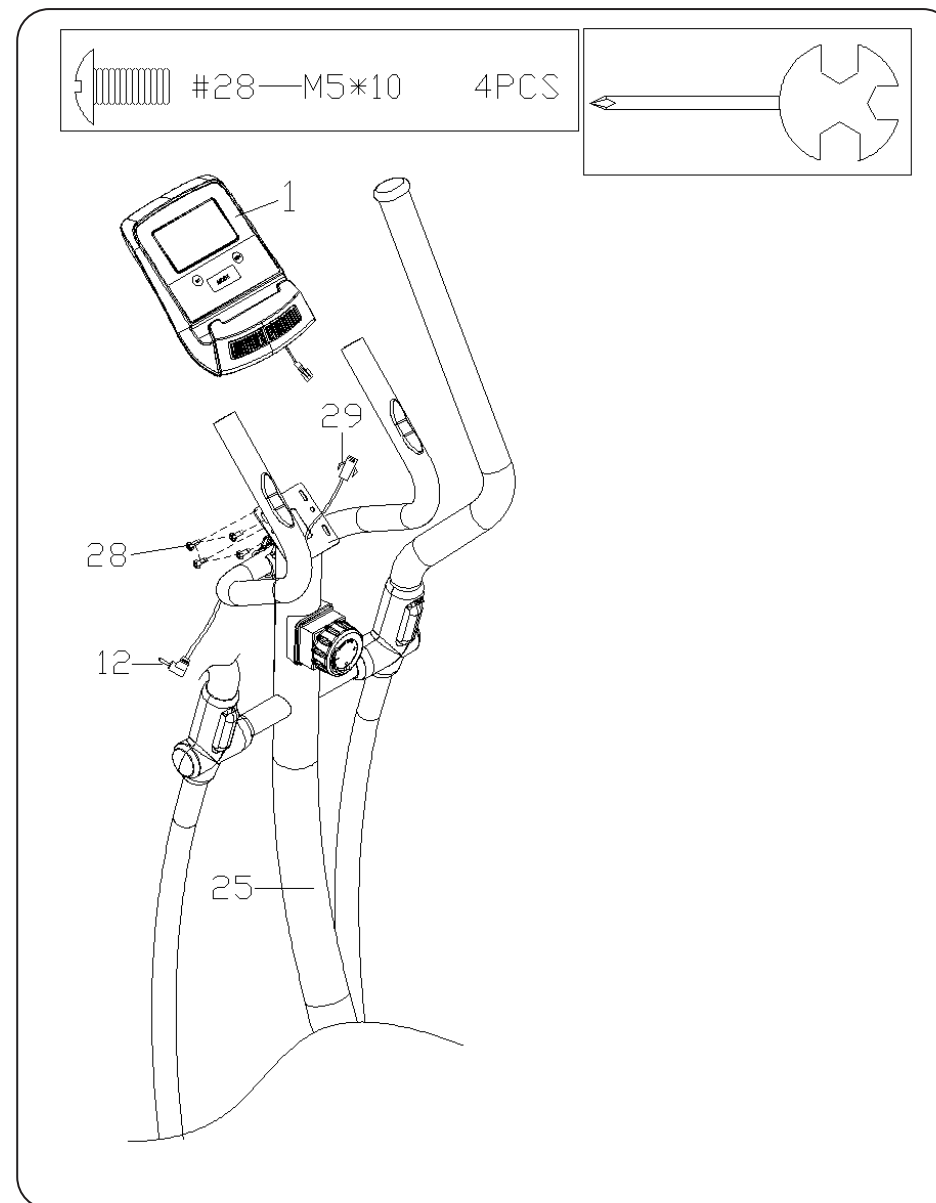

### Шаг 11:

Установите держатель для бутылки (110) на стойку консоли (25) с помощью болтов (109), установите бутылку в держатель (110).

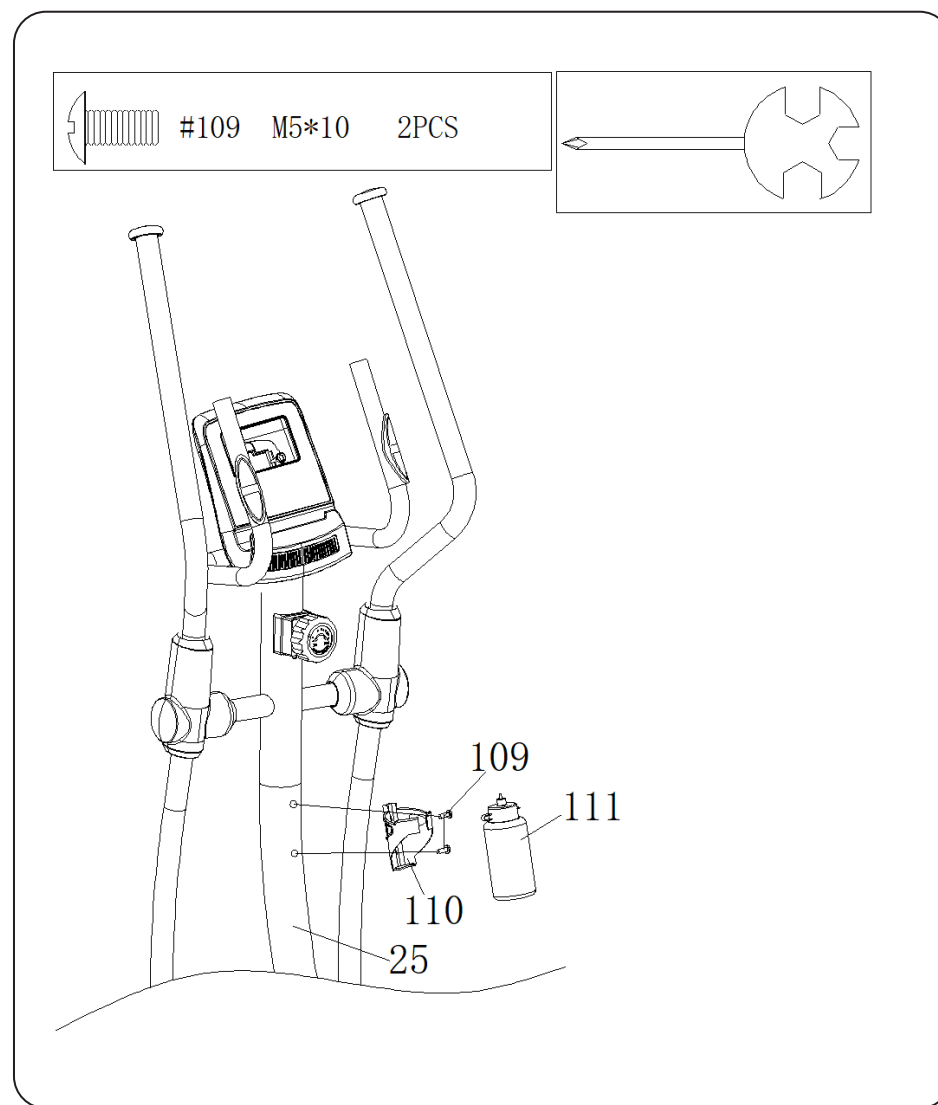

### ВНИМАНИЕ!

После сборки и перед началом использования необходимо протянуть и смазать соединительные узлы и крепежные элементы оборудования (в том числе элементы, находящиеся под декоративными накладками, за исключением корпуса оборудования). Это обеспечит эффективную и продолжительную работу оборудования.

## ОБЗОР КОНСОЛИ

### КНОПКИ УПРАВЛЕНИЯ

1. **«РЕЖИМ»**: нажмите эту кнопку для выбора параметра для установки;
2. **«Pulse Recovery / ▲» (Вверх)**: нажмите эту кнопку во время установки значения параметра для увеличения значения (TIME (Время), DIST (Дистанция), CAL (Калории) и TEMP (Температура (С или F))); в режиме ожидания нажмите эту кнопку для выбора режима восстановления или выхода из него;
3. **«▼ (Вниз)»**: нажмите эту кнопку во время установки значения параметра для уменьшения значения (TIME (Время), DIST (Дистанция), CAL (Калории) и TEMP (Температура));
4. **«СБРОС/СТАРТ»**: нажмите эту кнопку во время установки значения параметра для сброса значения (TIME (Время), DIST (Дистанция), CAL (Калории));
5. **«BodyFat»**: в режиме ожидания используйте эту кнопку для быстрого переключения в режим проверки массы тела;



### ВНИМАНИЕ!

Во время измерения пульса подсчитываемое значение пульса может быть выше реального пульса в первые несколько секунд, но затем значения вернуться на нормальный уровень. Полученные значения пульса не могут использоваться в медицинских целях.

## ФУНКЦИИ ОТОБРАЖЕНИЯ ДИСПЛЕЯ

1. **«SPEED/BodyFat/RPM»:** Отображение текущего значения скорости (диапазон: 0-99.9 км/ч); отображение количества оборотов в минуту (RPM) (диапазон 0-1500); отображение значения BodyFat (соотношение массы тела);
2. **«TIME/BMI»:** Отображение общего времени, прошедшего с момента начала тренировки (диапазон: 0-99:59); отображение установленного целевого значения (максимальное значение: 99мин), перед достижением целевого значения параметра раздастся звуковой сигнал (диапазон: 0-99.59); отображение значения BMI;
3. **«DISTANCE/BMR»:** Отображение совокупного расстояния с начала тренировки (диапазон: 0.00-99.9 км); отображение установленного целевого значения (максимальное значение: 99.9 км), перед достижением целевого значения параметра раздастся звуковой сигнал; отображение BMR (скорость обмена веществ);
4. **«CALORIES/TEMPERATURE»:** Отображение совокупного количества потраченных калорий (диапазон: 0.0-999ккал); отображение установленного целевого значения; перед достижением целевого значения параметра раздастся звуковой сигнал (диапазон: 0-99.59); отображение значения температуры в помещении.
5. **«PULSE»:** держитесь за поручни с датчиками пульса (диапазон: 40-240); если в течение 60 секунд не поступает сигнал пульса, то на дисплее отобразится «P», вы можете нажать Вверх или Вниз для повторной проверки.

### ВНИМАНИЕ!

Если дисплей начал отключаться или не отображаются значения, замените батарейки. Монитор автоматически отключается, если нет сигнала 8 минут.

## НАЧАЛО ТРЕНИРОВКИ И УСТАНОВКА ПАРАМЕТРОВ

**Установка:** Нажмите РЕЖИМ для выбора необходимого параметра, название параметра замигает на консоли. Затем нажмите кнопки Вверх или Вниз для выбора нужного значения. Зажмите кнопку Вверх или Вниз, чтобы установить необходимое значение быстрее. Нажмите СБРОС для сброса значения выбранного параметра.

**Частота пульса:** До начала проверки нажмите любую кнопку, чтобы буква «Р» поменялась на консоли, затем выберите режим измерения пульса. Возьмитесь руками за датчики пульса на поручнях, примерно через 3-4 секунды на консоли отобразится значение ЧСС. Первые 2-3 секунды измерения в данном режиме ЧСС может превышать реальную, затем начнется измерение реальной ЧСС.

**Восстановление:** в режиме ожидания выполните проверку пульса, как указано в инструкции выше, затем нажмите Pulse Recovery для выполнения функции проверки восстановления. На консоли будет отображаться отсчёт 1 минуты, а также текущее значение ЧСС, в течение отсчёта минуты держитесь за датчики пульса. Когда обратный отсчет дойдет до 0, на дисплее отобразится Ваш пульс в состоянии восстановления со значком Fx (значение x – от 1 до 6). Лучший показатель – это F1, худший – F6.

**BODYFAT, BMI, BMR:** в режиме ожидания нажмите кнопку BODYFAT для выбора значений. Параметры будут отображаться в следующей последовательности: порядковый номер пользователя ( 1 ~ 8 ), вес ( кг ), высота(см), возраст ( ГОД ), пол. Нажмите кнопку РЕЖИМ для перехода к установке следующего параметра. Нажмите кнопку Вверх для увеличения значения параметра и кнопку Вниз для уменьшения такого значения. После установки необходимых значений возьмитесь за датчики пульса и нажмите СБРОС и в течение 6 секунд на консоли отобразится результат проверки.

Внимание: при установке параметров, если проходит более 10 секунд, будет произведен автоматический выход из этого режима и на дисплее появится код E1.

### Результаты проверки массы тела:

Пол/Возраст	Недостаточный вес	Нормальный вес	Лишний вес	Избыточный вес	Ожирение
Мужской / ≤ 30	< 14%	14%~20%	20.1%~25%	25.1%~35%	> 35%
Мужской / > 30	< 17%	17%~23%	23.1%~28%	28.1%~38%	> 38%
Женский / ≤ 30	< 17%	17%~24%	24.1%~30%	30.1%~40%	> 40%
Женский / > 30	< 20%	20%~27%	27.1%~33%	33.1%~43%	> 43%

## РАЗМИНКА

Использование тренажера очень полезно для здоровья, регулярные занятия помогут Вам улучшить состояние здоровья, мышечный тонус и в совокупности с диетой и контролем калорий помогут сбросить вес.

### 1. Разминка

Разминка улучшает ток крови и разогревает мышцы, тем самым готовя Вас к более серьезным нагрузкам. Она также сокращает шансы получить травмы. Мы предлагаем Вам несколько упражнений на растяжку (см. изображения). Находитесь в каждом положении приблизительно 30 секунд. Не растягивайте мышцы насильно: как только почувствуете боль, остановитесь!



Наклоны в сторону



Наклоны вперед

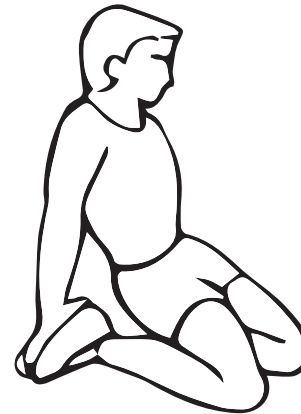

Растяжка передних мышц бедра

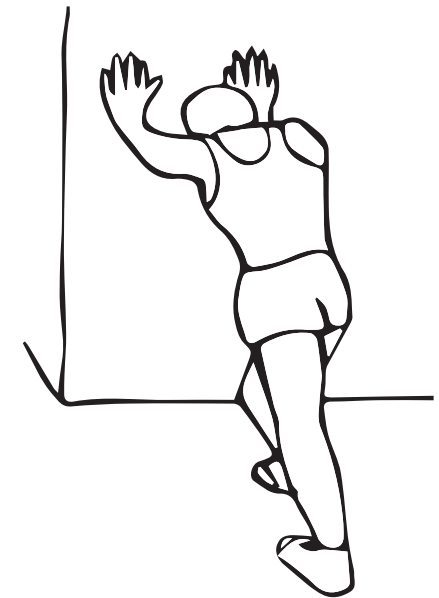

Растяжка икроножных мышц

## 2. Упражнения

На этой стадии разминки Вам необходимо прикладывать усилия. При регулярном использовании тренажера мышцы Ваших ног будут более эластичными. Рассчитывайте свои силы, но не забывайте, что во время тренировки важно сохранять равномерный темп занятия. Нагрузки и темп тренировки должны быть такими, чтобы частота пульса достигла зоны, отмеченной на графике.

Эта стадия должна длиться минимум 12 минут, в то время как большинство пользователей начинают с 15 – 20 минут.

## 3. Окончание тренировки

Во время этой стадии Ваши мышцы и сердечно-сосудистая система отдыхают. Это повторение разминочных упражнений в медленном темпе на протяжении примерно 5-и минут. Во время упражнений на растяжку не забывайте не нагружать мышцы и не растягивать их насильно.

Со временем Вам, возможно, потребуются более долгие и интенсивные тренировки. Рекомендуем Вам тренироваться как минимум три раза в неделю.

### Мышечный тонус

Для поддержания мышечного тонуса Вам необходимо заниматься с высоким уровнем нагрузки. Это позволит увеличить нагрузку на ноги и придаст тренировке дополнительную интенсивность, в следствие этого Вы не сможете заниматься так долго, как Вам хотелось бы. Если Вы хотите улучшить Ваше физическое состояние, Вам следует изменить тренировочную программу. Вы должны тренироваться в обычном режиме во время разминки и заминки, но к концу тренировки Вам следует увеличить нагрузку, чтобы дать ногам дополнительную работу. Однако, чтобы частота пульса не превышала количество, указанное в графике, Вам необходимо будет снизить скорость.

### Снижение веса

Немаловажный фактор при снижении веса – это количество усилий, которое Вы прикладываете во время тренировки. Чем интенсивнее и дольше Вы работаете, тем больше калорий сожжете. Те же условия требуются и для поддержания хорошей физической формы.

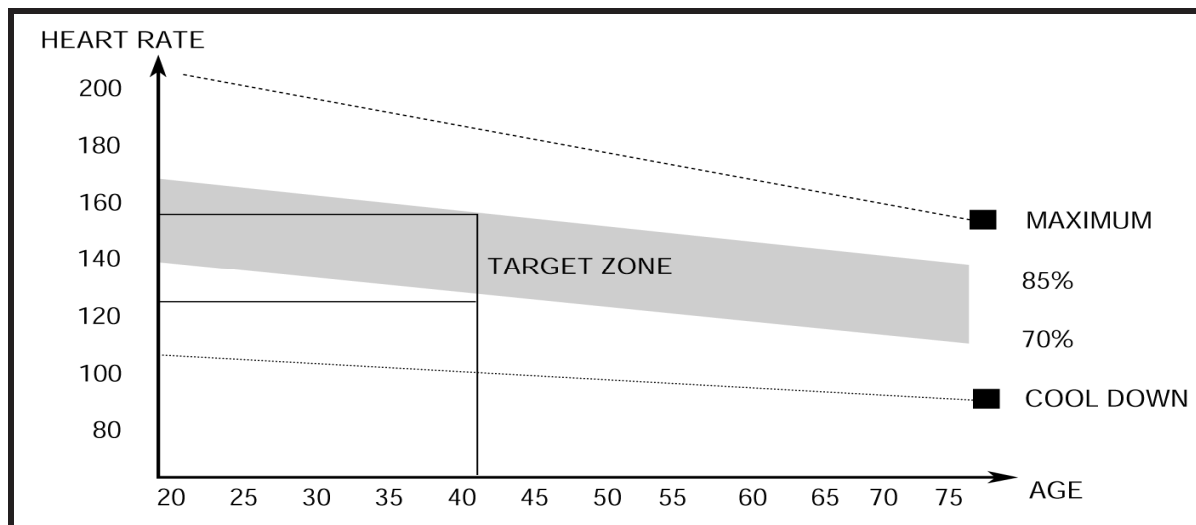

### ВНИМАНИЕ!!

Данные пульса, отображенные на консоли не могут использоваться в качестве медицинских.

## ДИАГНОСТИКА И УХОД

- 1.** Регулярно проверяйте плавность работы подвижных элементов тренажера и по необходимости смазывайте их (кроме основной стойки).
- 2.** Регулярно протирайте тренажер. Пластиковые части тренажера можно протирать влажной тканью, металлические – только сухой.
- 3.** Избегайте использования тренажера в местах с повышенной влажностью, это может привести к порче деталей внутри тренажера и неисправностям в его работе.
- 4.** Необходимо заботиться о безопасности тренажера, для этого регулярно проверяйте надежность крепления деталей тренажера. В случае необходимости затягивайте болты крепления тренажера.
- 5.** Уделяйте особое внимание деталям, наиболее склонным к износу: винтам, гайкам, шайбам, подшипниковым соединением.

# ВЗРЫВ-СХЕМА

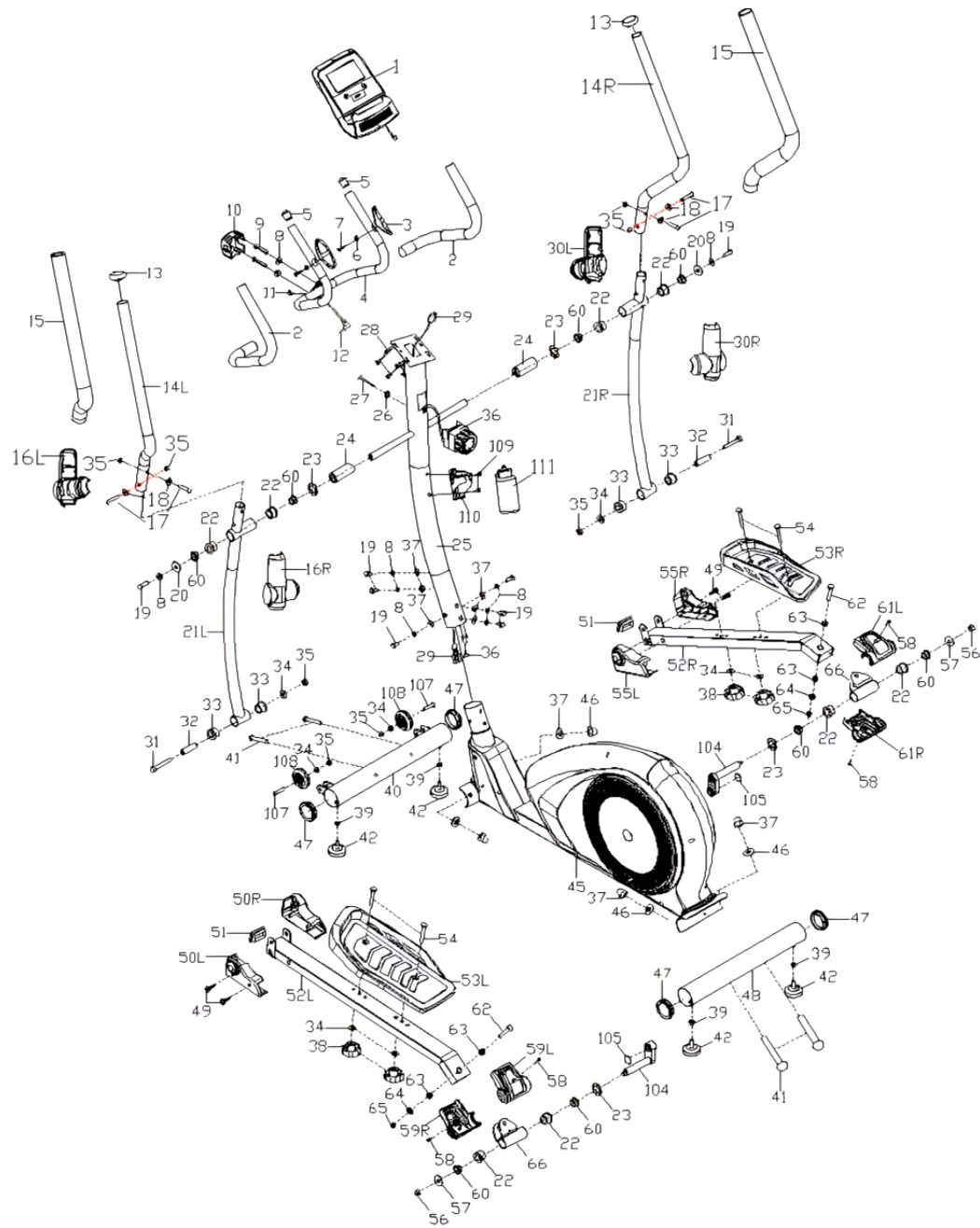

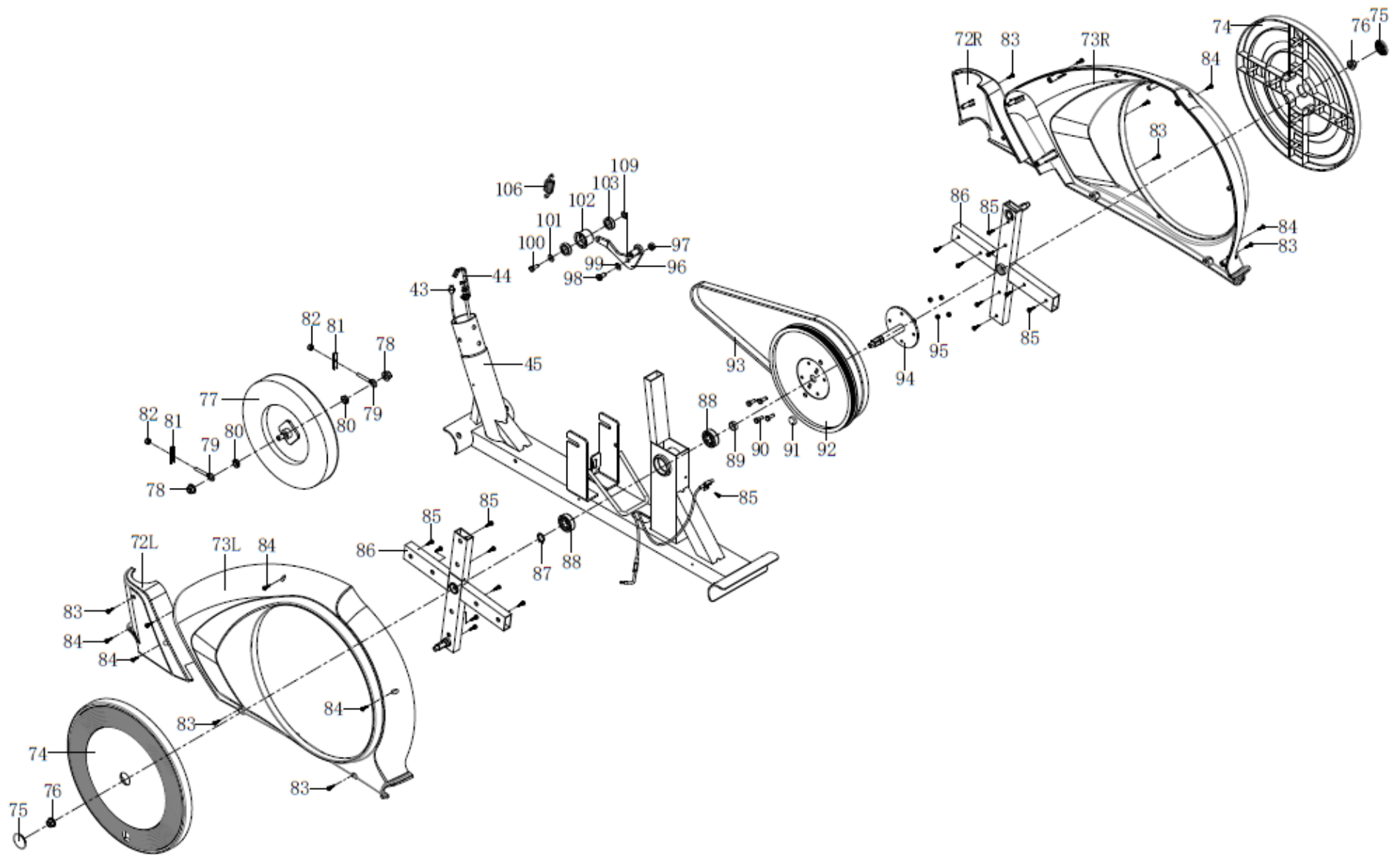

## ТАБЛИЦА КОМПЛЕКТУЮЩИХ ЧАСТЕЙ

Номер	Название	Кол-во		Номер	Название	Кол-во
1	Консоль	1		30L/R	Круглая заглушка S16	1
2	Накладка поручня	2		31	Болт М8*75*13*S14	2
3	Пластина датчика пульса	2		32	Втулка Ф14*Ф8.3*59	2
4	Средний поручень	1		33	Втулка Ф32*3*Ф28*16*Ф14.3	4
5	Круглая накладка ф25*16	2		34	Шайба d8*Ф16*1.5	8
6	Шайба d6*Ф12*1	2		35	Гайка М8*Н7.5*S13	8
7	Винт ST4*19	2		36	Регулятор нагрузки	1
8	Пружинная шайба d8	10		37	Шайба d8*Ф20*2*R30	10
9	Винт М8*30*S6	2		38	Гайка М8*Ф60*30	4
10	Накладка среднего поручня	1		39	Гайка М8*Н6.8*S14	4
11	Заглушка Ф12*11*Ф3	1		40	Передняя поперечная опора	1
12	Провод датчика пульса	1		41	Болт М8*73*20*Н5	4
13	Заглушка Ф32*46*Ф50	2		42	Ножка опоры	4
14L/R	Поручень	1		43	Провод датчика	1
15	Накладка подвижного поручня	2		44	Провод натяжения	1
16L/R	Заглушка	1		45	Основная рама	1
17	Болт М8*40*15*S5	4		46	Гайка М8*Н16*S13	4
18	Шайба d8*Ф20*2*R16	4		47	Заглушка задней поперечной опоры	4
19	Болт М8*16*S14	8		48	Задняя поперечная опора	1
20	Шайба d8*Ф20*2*R16	2		49	Болт ST4.2*19	4
21L/R	Элемент подвижного поручня	1		50L/R	Накладка опоры педели	1
22	Втулка	8		51	Квадратная заглушка J60*30*15	2
23	Волнистая шайба d19*Ф25*0.3	4		52L/R	Опора педали L/R	1
24	Длинная втулка Ф31.8*Ф19.2*76	2		53L/R	Педаль L/R	1
25	Стойка консоли	1		54	Болт М8*45*20*S14	4
26	Шайба d5*Ф20* R30*1.5	1		55L/R	Накладка опоры педели	1
27	Болт М5*55	1		56	Нейлоновая гайка М10*1.25*Н9.5*S17	2
28	Болт М5*10	4		57	Шайба d10*Ф32*2	2
29	Верхний провод консоли	1		58	Болт М5*10	4

Номер	Название	Кол-во		Номер	Название	Кол-во
59L/R	Накладка опор педали задняя	2		88	Ось 6203-2RS	2
60	Втулка ф27*1*ф19.2*16	8		89	Втулка Ф18*Ф22*4	1
61L/R	Накладка опор педали задняя	1		90	Болт М6*16	4
62	Болт М10*55	2		91	Магнит	1
63	Втулка 18*3*Ф10.1	4		92	Приводной диск	1
64	Шайба d10*Ф20*2	2		93	Приводной ремень 6PJ410	1
65	Нейлоновая гайка М10	2		94	Ось	1
66	Соединение опоры педали	2		95	Нейлоновая гайка М6	4
67	Ключ S13-14-15	1		96	Направляющий стержень	1
68	Ключ S6	1		97	Нейлоновая гайка М8	1
69	Ключ S13-14	1		98	Винт М8	1
70	Ключ S17-19	1		99	Шайба d12*Ф15*0.5	1
71	Шайба d12*Ф15.5*0.3	1		100	Болт М6*10	1
72L/R	Передняя накладка основной рамы	1		101	Шайба d6*Ф16*1.5	1
73L/R	Задняя накладка основной рамы	1		102	Направляющий блок	1
74	Накладка корпуса	2		103	Подшипник 6001-2RS	2
75	Малая накладка корпуса	2		104	Крестовина	2
76	Гайка М10*1.25	2		105	Заглушка крестовины	2
77	Маховик	1		106	Пружина Ф2.7*Ф16*65*N8	1
78	Гайка М10	2		107	Болт М8*42*15*S5	2
79	Болт М6	2		108	Транспортировочное колесо	2
80	Гайка М10	2		109	Болт М5*10	2
81	Скоба регулировки	2		110	Держатель бутылки	1
82	Гайка М6	2		111	Бутылка	1
83	Болт ST4.2*16	6		A	Ключ с отверткой S13-S14-S15	1
84	Болт ST4.2*19	9		B	Шестигранный ключ S6	1
85	Болт ST4.2*16	17		C	Ключ S13-S14	1
86	Крестовина	2		D	Ключ S17-S19	1
87	Стопорное кольцо оси	1		E	Шестигранный ключ S5	1

## ГАРАНТИЙНЫЕ ОБЯЗАТЕЛЬСТВА

### **Право на гарантийное обслуживание:**

Основанием для предоставления гарантийного обслуживания являются документы, подтверждающие факт приобретения оборудования (документ подтверждающий покупку и правильно заполненный гарантийный талон).

**Гарантийные обязательства Продавца имеют силу только на территории Российской Федерации.**

**Гарантийное обслуживание в РФ проводится в соответствии с нормами действующего законодательства и условиями Продавца.**

### **Гарантийные обязательства:**

В период гарантийного срока Продавец обеспечивает ремонт производственных дефектов и дефектов, появившихся в ходе эксплуатации, при условии соблюдения Покупателем всех установленных продавцом условий:

-хранения,

-установки и настройки,

-технического обслуживания и эксплуатации оборудования.

Ремонтные работы выполняются уполномоченным квалифицированным представителем продавца (при его отсутствии – авторизованным сервисным центром). Продавец обязуется произвести гарантийный ремонт в течении 45 (сорока пяти) календарных дней с момента получения оборудования сервисным центром.

### **Гарантийные обязательства недействительны в случае:**

Любых повреждений оборудования, его комплектующих, узлов и механизмов, вызванных несоблюдением условий по хранению, сборке, настройке, техническому обслуживанию или эксплуатации оборудования. Самостоятельного ремонта, изменения или модернизации оборудования, замены оригинальных деталей, выполненных не Уполномоченным лицом. Повреждения оборудования вследствие форс-мажорных обстоятельств, в том числе чрезвычайных ситуаций природного, техногенного и социального характера, неправомерных умышленных и неосторожных действий лиц, направленных на причинение вреда оборудованию.

### **Не соблюдения планового ТО.**

Плановое техническое обслуживание оборудования производится 1 раз в 6 месяцев.

**Внимание!** Продавец предупреждает, что невыполнение условий по сборке, настройке, техническому обслуживанию или эксплуатации оборудования может привести к преждевременному выходу из строя как отдельных узлов и механизмов, так и оборудования в целом.

В своей деятельности Продавец руководствуется Законом РФ «О защите прав потребителей».





# EAC



[clear-fit-sport.ru](http://clear-fit-sport.ru)